

Milling cutter holding block Milling sha

Technische Daten

Drive

not live

Mounting

Milling shaft D16

X [mm]

–

Y [mm]

–

Z [mm]

–

INDEX TRAUB products

A100 • C42/65 • G160 • G300 •
G400 • MS32C • MS52C • TNX80
• V100 • V200 • A200-6 • ABC
• B400 • C100 • C200 • G200 •
G200.2 • G220 • G250 • MS16-6
• MS22-6 • MS22-8 • MS32-6.2 •
MS40-6 • MS40-8 • TNX65/42 •
V160C • V160G • V300 • TNA400.2
• ABC.2 • G300.2 • G320.2 • B400.3
• TNA400.3

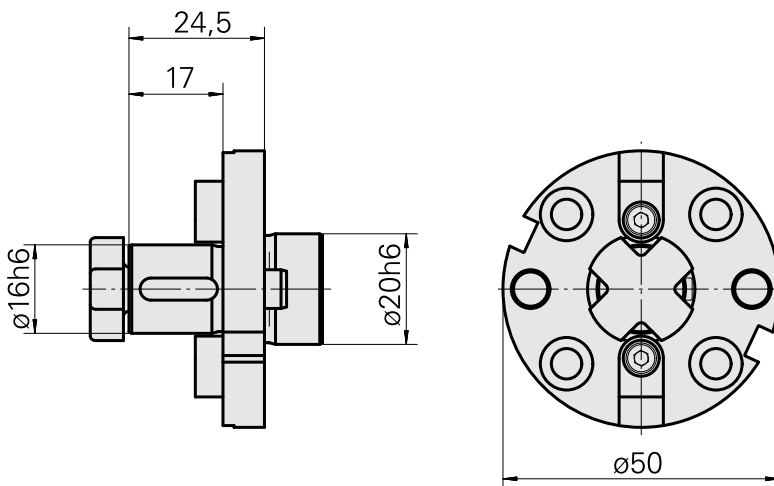
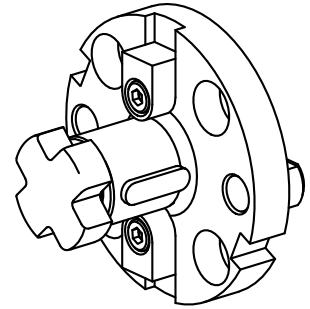

Dokumente

Für dieses Produkt sind keine Downloads vorhanden

Zubehör

Zum Betrieb benötigt

[mill arbor wrench](#)

Artikel-Id : 10007866

frühere Artikel-Id : 203020.1160

TH accessories
category
Tool

Mounting
Milling shaft D16

Tools for Collet chucks
Mill arbor wrench

Optionales Zubehör

Tool holder accessories

[Screw](#)

Artikel-Id : 10381768

frühere Artikel-Id : 250122.0820

TH accessories
category
Cutter tightening screw

Mounting
M8

weiteres Zubehör

[Ring](#)

Artikel-Id : 10398855

frühere Artikel-Id : 251390.----

[Ring](#)

Artikel-Id : 10169490

frühere Artikel-Id : 251391.----
