

Tool drive unit MS16/MS22 1:1 VDI 20 (G)

Technical data

Slide system MS	MS16/MS22
Drive	Direct drive
Fixation MS	Splined key/pin
Speed ratio	1:1
Cooling	internal
Pressure	80 bar
Mounting	VDI 20
X [mm]	–
Y [mm]	–
Z [mm]	37 (1.46)
INDEX TRAUB products	MS16-6 • MS16-6 Plus

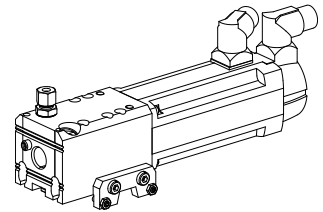

Note

Can only be used on the cross slide! The unit must be connected to a central lubrication system! The unit may only be used in combination with any of the specified motors and the corresponding UNIT!
Motor (AC), 2 Nm – 10129463 (Siemens 1FT7034-5AK71-1NG2-Z R06) included.
UNIT 225



Documents

No downloads available for this product