

Produktthinweis

Stechhalter mit Stechklinge, System Löcher

Äußere Kühlschmierstoff-Zuführung

Doppelseitige Stechklinge

Gültigkeitshinweis

Abbildungen in dem vorliegenden Dokument können von dem gelieferten Produkt abweichen. Irrtümer und Änderungen aufgrund des technischen Fortschritts vorbehalten.

Ein Wort zum Urheberrecht

Dieses Dokument ist urheberrechtlich geschützt und wurde ursprünglich in deutscher Sprache erstellt. Die Vervielfältigung und Verbreitung des Dokumentes oder einzelner Inhalte ist ohne Einwilligung des Rechteinhabers untersagt und zieht straf- oder zivilrechtliche Folgen nach sich. Alle Rechte, auch die der Übersetzung, bleiben vorbehalten.

© Copyright by INDEX-Werke GmbH & Co. KG

Anbauseite auf Aussenseite Stechhaltestück	4
Bearbeitung mit Stechklinge links.....	4
Bearbeitung mit Stechklinge rechts.....	5
Anbauseite auf Innenseite Stechhaltestück.....	6
Bearbeitung mit Stechklinge links.....	6
Bearbeitung mit Stechklinge rechts.....	7

Anbauseite auf Aussenseite Stechhaltestück

Bearbeitung mit Stechklinge links

Zu Ihrem ausgelieferten Stechhaltestück (A) erhalten Sie verschiedene Artikel beigelegt. Diese sind wie folgt zu montieren:

- in Stechhaltestück (A) Gewindestift M4x12 (B) bündig eindrehen
- Stechklinge links (C) (nicht im Lieferumfang enthalten) komplettieren
- Stechklinge links (C) mit Klemmschraube M8x1-LH (D) und Hülse (E) M8x1-LH an Stechhaltestück (A) festschrauben
- Stechklinge links (C) mit Klemmschraube M8x1-RH (F) festschrauben
- Düse (G) in Stechhaltestück (A) einbauen (diese muss mit M4x5 verschlossen sein)
- Gewindestift M4x4 (H) eindrehen bis Düse (G) festklemmt
- mit Schrauben (I) das Stechhaltestück (A) auf Basishalter (J) befestigen

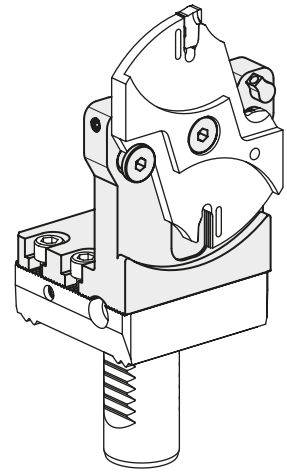

Stechklinge links = Linksgewinde bei Klemmschraube (F) und Hülse (E)

Abbildung von Stechhaltestück (A) und Basishalter (J) können ähnlich sein. Aufbau und Funktion können übernommen werden.

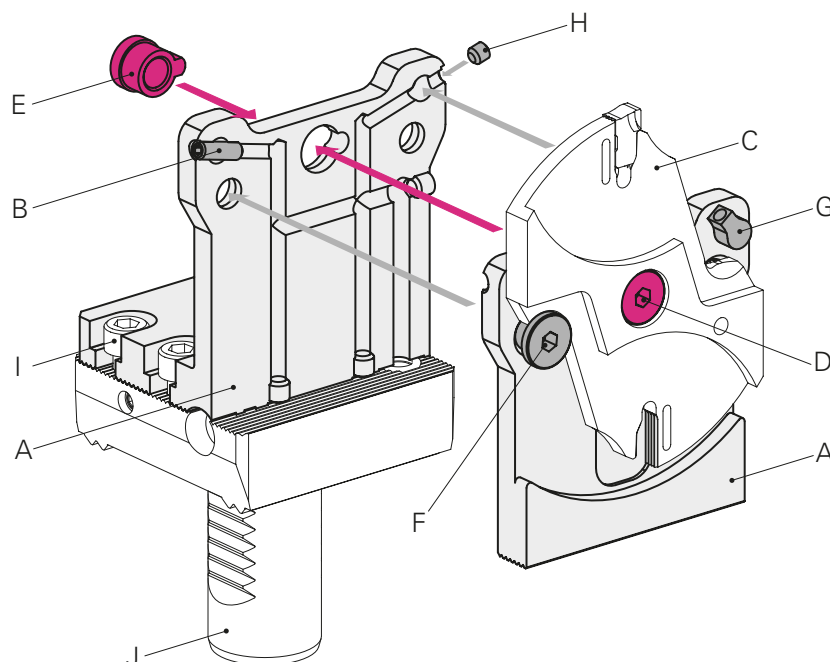

Anbauseite auf Aussenseite Stechhaltestück

Bearbeitung mit Stechklinge rechts

Zu Ihrem ausgelieferten Stechhaltestück (A) erhalten Sie verschiedene Artikel beigelegt. Diese sind wie folgt zu montieren:

- in Stechhaltestück (A) Gewindestift M4x12 (B) bündig eindrehen
- Stechklinge rechts (C) (nicht im Lieferumfang enthalten) komplettieren
- Stechklinge rechts (C) mit Klemmschraube M8x1-RH (D) und Hülse (E) M8x1-RH an Stechhaltestück (A) festschrauben
- Stechklinge rechts (C) mit Klemmschraube M8x1-RH (F) festschrauben
- Düse (G) in Stechhaltestück (A) einbauen (diese muss mit M4x5 verschlossen sein)
- Gewindestift M4x4 (H) eindrehen bis Düse (G) festklemmt
- mit Schrauben (I) das Stechhaltestück (A) auf Basishalter (J) befestigen

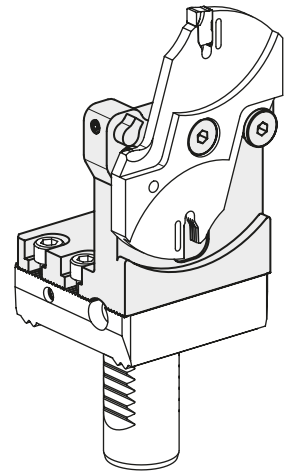

Stechklinge rechts = Rechtsgewinde bei Klemmschraube (F) und Hülse (E)

Abbildung von Stechhaltestück (A) und Basishalter (J) können ähnlich sein. Aufbau und Funktion können übernommen werden.

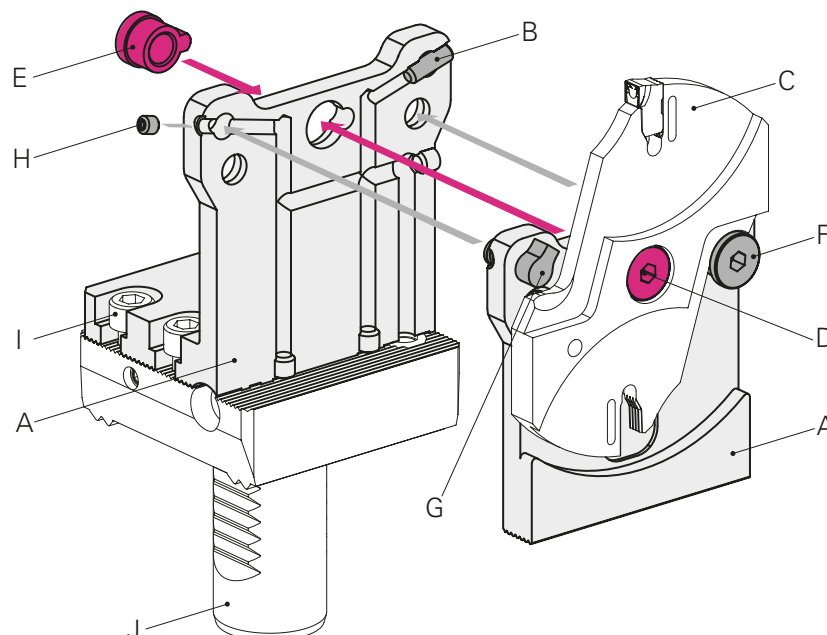

Anbauseite auf Innenseite Stechhaltestück

Bearbeitung mit Stechklinge links

Zu Ihrem ausgelieferten Stechhaltestück (A) erhalten Sie verschiedene Artikel beigelegt. Diese sind wie folgt zu montieren:

- in Stechhaltestück (A) Gewindestift M4x12 (B) bündig eindrehen
- Stechklinge links (C) (nicht im Lieferumfang enthalten) komplettieren
- Stechklinge links (C) mit Klemmschraube M8x1-LH (D) und Hülse (E) M8x1-LH an Stechhaltestück (A) festschrauben
- Stechklinge links (C) mit Klemmschraube M8x1-RH (F) festschrauben
- Düse (G) in Stechhaltestück (A) einbauen (diese muss mit M4x5 verschlossen sein)
- Gewindestift M4x4 (H) eindrehen bis Düse (G) festklemmt
- mit Schrauben (I) das Stechhaltestück (A) auf Basishalter (J) befestigen

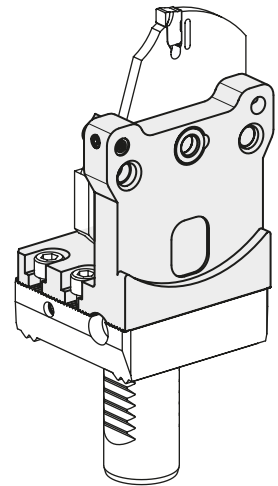

Stecklinge links = Linksgewinde bei Klemmschraube (F) und Hülse (E)

Abbildung von Stechhaltestück (A) und Basishalter (J) können ähnlich sein. Aufbau und Funktion können übernommen werden.

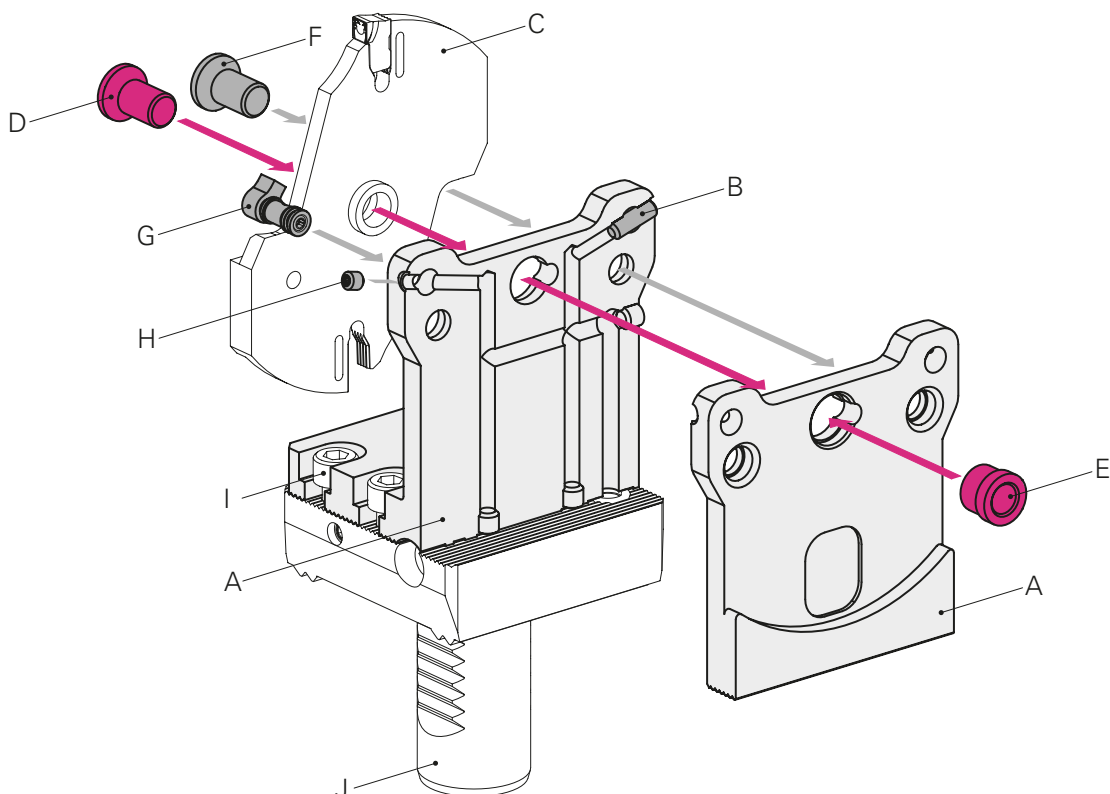

Anbauseite auf Innenseite Stechhaltestück

Bearbeitung mit Stechklinge rechts

Zu Ihrem ausgelieferten Stechhaltestück (A) erhalten Sie verschiedene Artikel beigelegt. Diese sind wie folgt zu montieren:

- in Stechhaltestück (A) Gewindestift M4x12 (B) bündig eindrehen
- Stechklinge rechts (C) (nicht im Lieferumfang enthalten) komplettieren
- Stechklinge rechts (C) mit Klemmschraube M8x1-RH (D) und Hülse (E) M8x1-RH an Stechhaltestück (A) festschrauben
- Stechklinge rechts (C) mit Klemmschraube M8x1-RH (F) festschrauben
- Düse (G) in Stechhaltestück (A) einbauen (diese muss mit M4x5 verschlossen sein)
- Gewindestift M4x4 (H) eindrehen bis Düse (G) festklemmt
- mit Schrauben (I) das Stechhaltestück (A) auf Basishalter (J) befestigen

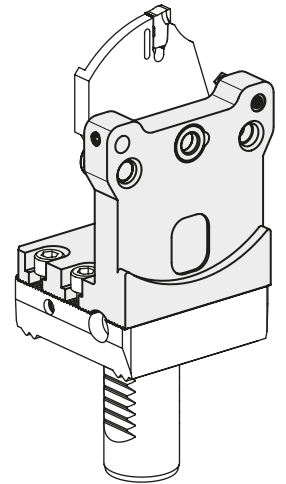

Stechklinge rechts = Rechtsgewinde bei Klemmschraube (F) und Hülse (E)

Abbildung von Stechhaltestück (A) und Basishalter (J) können ähnlich sein. Aufbau und Funktion können übernommen werden.

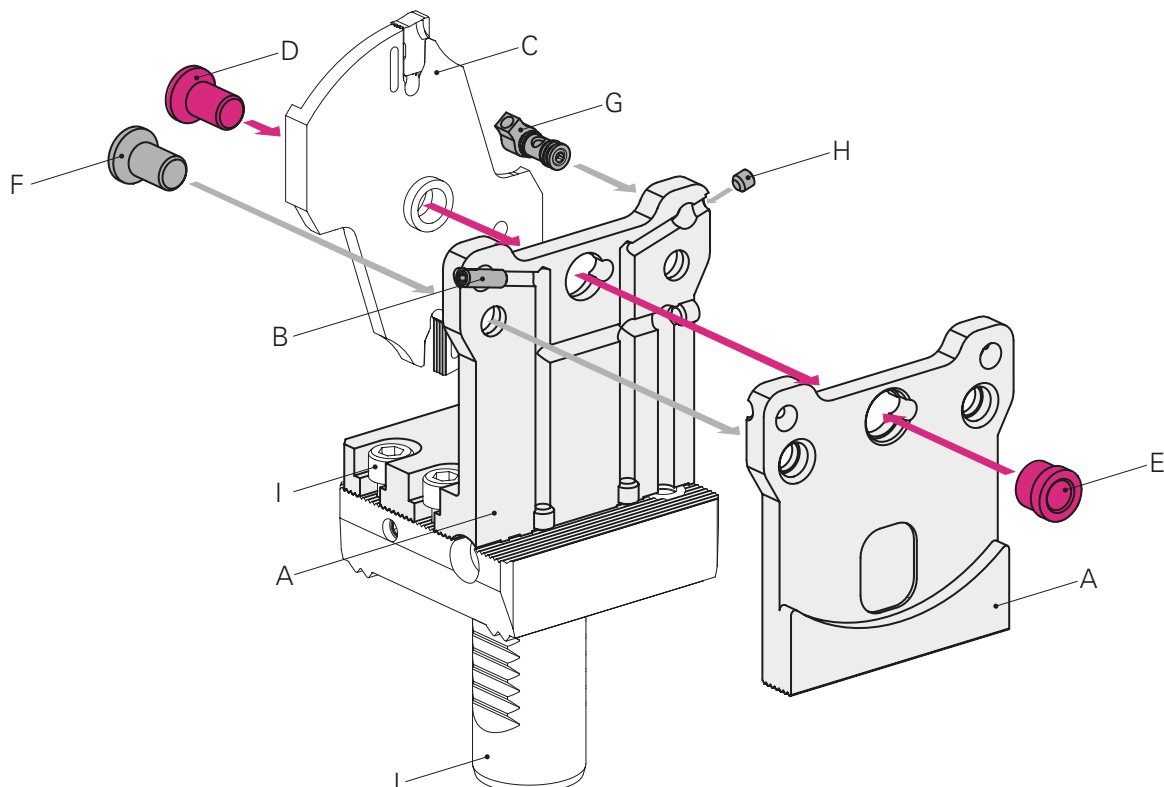



**INDEX-Werke GmbH & Co. KG
Hahn & Tessky**

Plochinger Straße 92
D-73730 Esslingen

Fon +49 711 3191-0
Fax +49 711 3191-587

info@index-werke.de
www.index-werke.de