

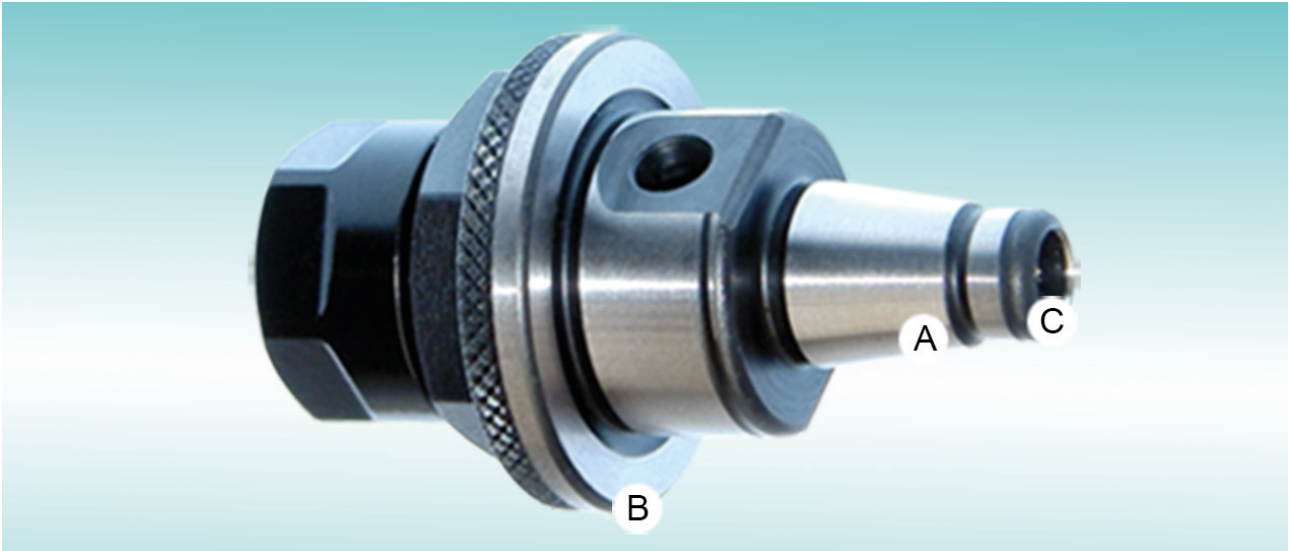

Schnellwechselsystem WFB

Schnellwechselsystem WFB



Das Schnellwechselsystem WFB vereint die Präzision eines herkömmlichen Werkzeughalters mit der Flexibilität eines modularen Werkzeughaltersystems auf beeindruckende Art und Weise. Die patentierte Kombination eines Konus (A) mit einer stirnseitigen Anlagefläche (B) sorgt für eine enorme Stabilität und eine außerordentlich hohe Wechselgenauigkeit. Ein zusätzlicher Abstützring (C) reduziert dabei eventuell vorhandene Querkräfte auf ein Minimum.

Seit vielen Jahren stellt das WFB-System auf unseren Langdrehmaschinen seine Praxistauglichkeit eindrucksvoll unter Beweis. Die dabei gesammelten Erkenntnisse bildeten die Grundlage für die Entwicklung von Basishaltern für unsere anderen Maschinenbaureihen. Dadurch stehen Ihnen ab sofort die Vorteile des Schnellwechselsystems für unsere gesamte Produktpalette zur Verfügung.

Die Vorteile des Schnellwechselsystems WFB auf einen Blick

- geringere Investitionskosten im Vergleich zu herkömmlichen Werkzeughaltern durch eine Vielzahl möglicher Kombinationen
- hohe Wechsel- und Rundlaufgenauigkeit gegenüber vergleichbaren Systemen
- Reduzierung der Rüstzeit durch die Voreinstellung der Werkzeuge im Wechseleinsatz
- sehr kompakte Bauweise

Bei weiteren Fragen rufen Sie uns einfach an unter +49 711 3191-9854.
Ausführliche Informationen finden Sie auch im Internet unter ixshop.ixworld.com

Ein System mit vielen Möglichkeiten!

Weldon-
aufnahme

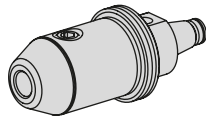

Schrumpf-
aufnahme

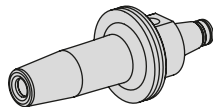

Innendrehhalter

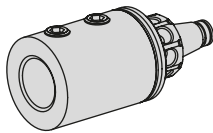

Klemmhalter,
Horn, S-mini

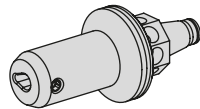

Klemmhalter,
Horn, Mini

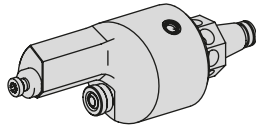

Spannzangen-
aufnahme

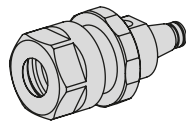

Fräsdorn

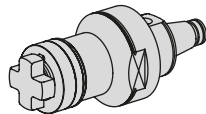

Schneideisen-
halter

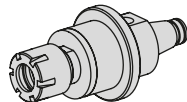

Hydrodehn

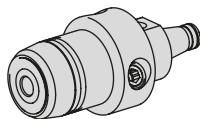

Außendrehhalter

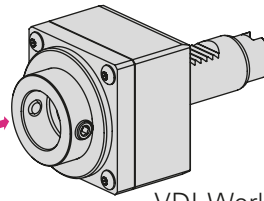
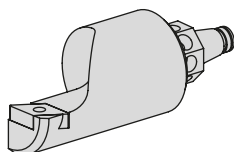

VDI-Werkzeughalter

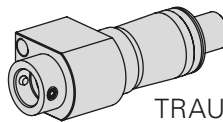
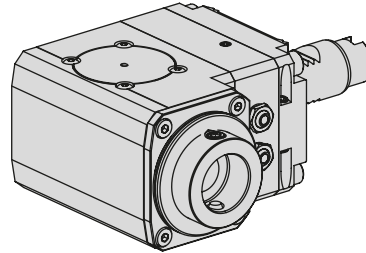

TRAUB TNL

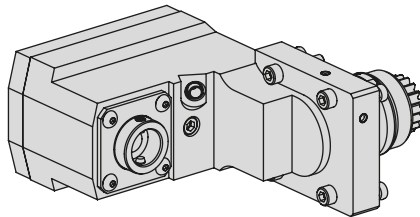

Kompaktschaft-Werkzeughalter

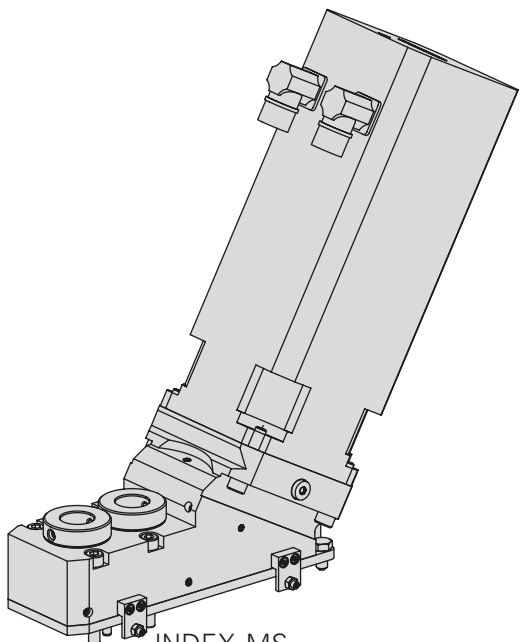

INDEX MS

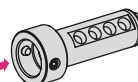

Adapter & Verlängerungen

INDEX

INDEX-Werke GmbH & Co. KG
Hahn & Tessky

Plochinger Straße 92
D-73730 Esslingen

Fon +49 711 3191-0
Fax +49 711 3191-587

info@index-werke.de
www.index-werke.de