

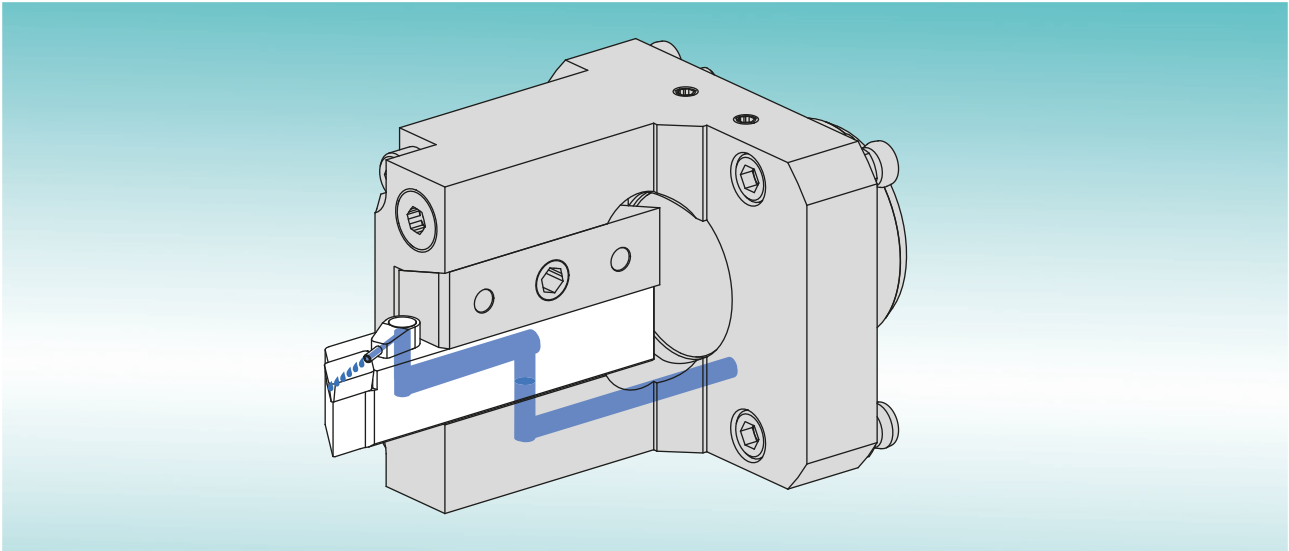

**Porte-outils de tournage et de plongée
avec arrivée de l'arrosage au centre**

Porte-outils de tournage et de plongée avec arrivée de l'arrosage au centre



Les nouveaux porte-outils de tournage et de plongée pour outils coupants avec arrivée de l'arrosage au centre augmentent la sécurité de votre processus d'usinage et votre productivité grâce à :

- grâce à une meilleure maîtrise des copeaux,
- un allongement de la durée de vie des outils,
- et une amélioration des états de surface.

Ces portes-outils développent surtout l'essentiel de leur potentiel dans l'usinage de gorges, les plongées et le tronçonnage:

- l'arête de coupe est atteinte même dans les rainures profondes
- et la fiabilité du processus est augmentée avec l'évacuation ciblée des copeaux hors de la rainure.

Aucun tuyau d'arrosage supplémentaire n'est nécessaire au fonctionnement des porte-outils de tournage et de plongée pour outils coupants avec l'arrosage au centre.

Ces porte-outils peuvent être utilisés bien entendu jusqu'à 120 bar suivant la machine et peuvent être livrés pour tous les types courants de machine INDEX ou TRAUB.

Pour plus de détails ou d'informations n'hésitez pas à nous contacter au +49 711 3191-9854 ou à consulter notre site: ixshop.ixworld.com

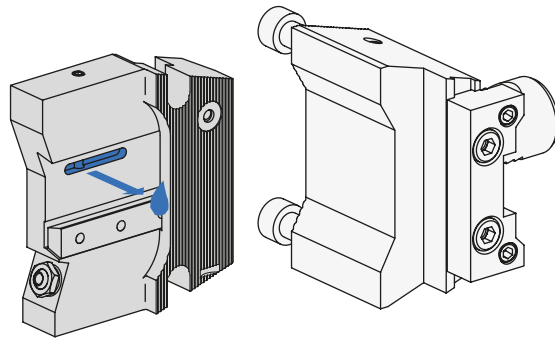

Porte-outils VDI

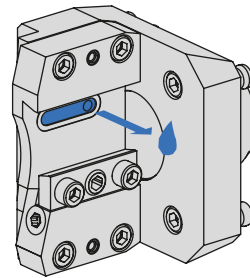

PO à queue compacte

Porte-outils et inserts de plongée avec arrosage au centre

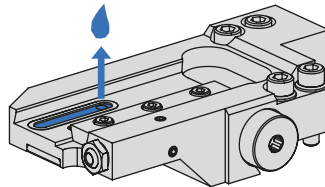

INDEX MS

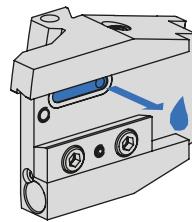

TRAUB TNK/TNL

Porte-outils de tournage avec arrosage au centre

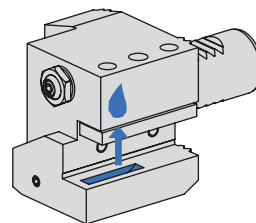

Porte-outils VDI

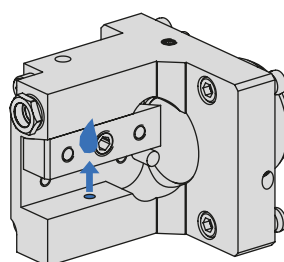

PO à queue compacte

INDEX

INDEX-Werke GmbH & Co. KG Hahn & Tessky

Plochinger Straße 92
D-73730 Esslingen

Fon +49 711 3191-0
Fax +49 711 3191-587

info@index-werke.de
www.index-werke.de