

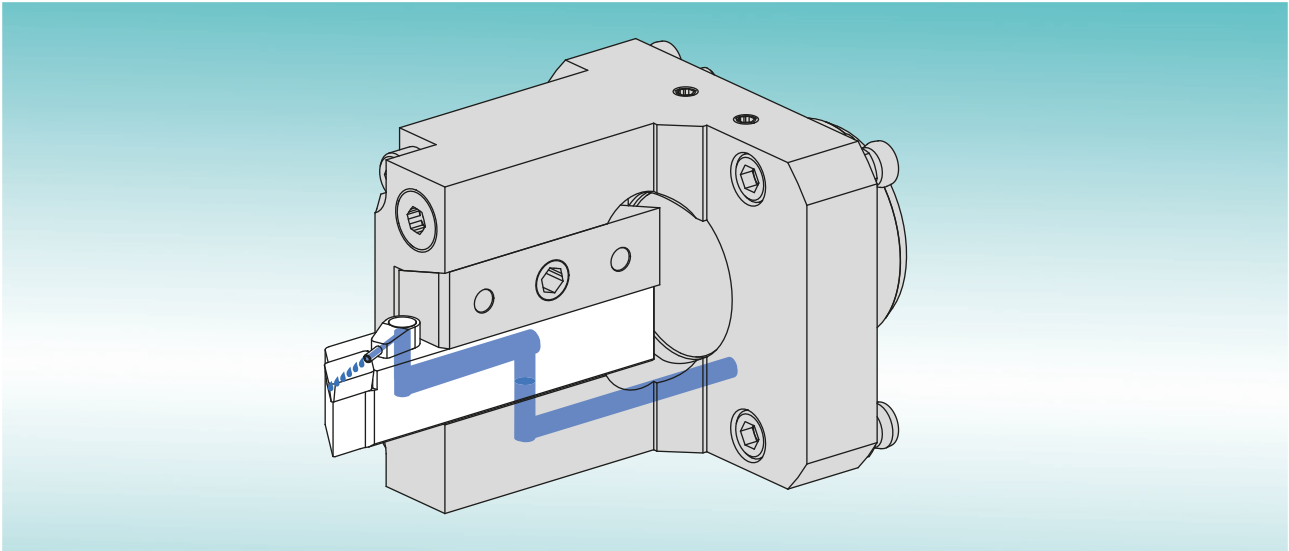

## **Dreh- und Stechwerkzeughalter mit innerer Kühlschmierstoffzufuhr**

## Dreh- und Stechwerkzeughalter mit innerer Kühlschmierstoffzufuhr



Mit den neuen Dreh- und Stechwerkzeughaltern für Schneidwerkzeuge mit innerer Kühlschmierstoffzufuhr erhöhen Sie die Prozesssicherheit und Produktivität durch:

- verbesserte Spankontrolle
- längere Standzeiten
- Steigerung der Oberflächengüte

Wesentliche Vorteile ergeben sich beim Ein- und Abstechen:

- die Schneidkante wird bei tiefen Nuten erreicht
- erhöhte Prozesssicherheit durch gezieltes Ausspülen der Späne in der Nut

Bei Dreh- und Stechwerkzeughaltern für Schneidwerkzeuge mit innerer Kühlschmierstoffzufuhr sind keine zusätzlichen Kühlmittelrohre notwendig. Dadurch entfällt das Einstellen der Kühlmittelrohre und es bilden sich keine Späneansammlungen.

Selbstverständlich ist diese Lösung maschinenabhängig bis 120bar einsetzbar. Lieferbar für alle gängigen INDEX oder TRAUB Maschinen.

Bei weiteren Fragen rufen Sie uns einfach an unter +49 711 3191-9854. Ausführliche Informationen finden Sie auch im Internet unter [ixshop.ixworld.com](http://ixshop.ixworld.com)

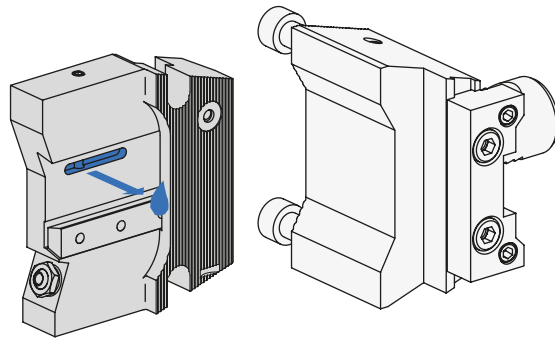

VDI-Werkzeughalter

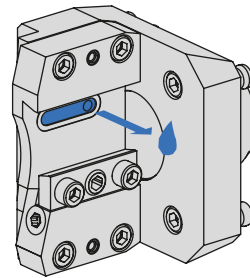

Kompaktschaft-Werkzeughalter

## Stechhalter / Stechhaltestücke mit innerer Kühlschmierstoffzufuhr

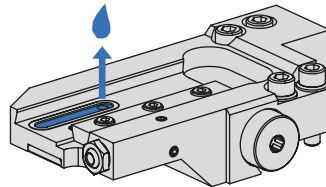

INDEX MS

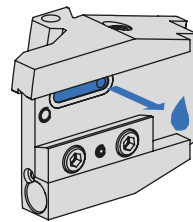

TRAUB TNK/TNL

## Drehhalter mit innerer Kühlschmierstoffzufuhr

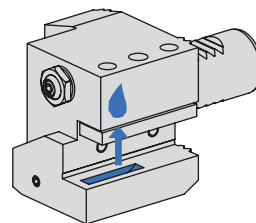

VDI-Werkzeughalter

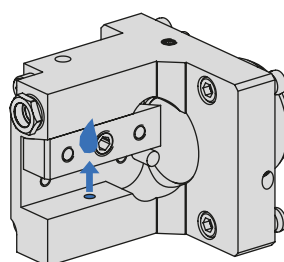

Kompaktschaft-Werkzeughalter

# INDEX

## **INDEX-Werke GmbH & Co. KG Hahn & Tessky**

Plochinger Straße 92  
D-73730 Esslingen

Fon +49 711 3191-0  
Fax +49 711 3191-587

[info@index-werke.de](mailto:info@index-werke.de)  
[www.index-werke.de](http://www.index-werke.de)