

# Datenblatt / Data sheet

## MECHANISCHE DATEN / Mechanical data

- **GEHÄUSE:** T-Stück 7/8" Buchse auf St. + Bu.  
Housing: T-connector 7/8" female – male + female
- **SCHRAUBE:** Zinkdruckguß schwarz  
Screw: Zinc diecast black
- **BEFESTIGUNG:** aufgesteckt, verschraubt  
Fixing: pluggable, screw locking
- **TEMP.-BER.:** -20...+80°C  
temp.: -20...+80°C

## ELEKTRISCHE DATEN / Electrical data

- **ANSCHLUSSSPG.:** 50 V AC/DC  
Nominal voltage: 50 V AC/DC
- **BETRIEBSSTROM:** max. 8 A je Kontakt  
Rated current: max. 8 A every contact
- **SCHUTZGRAD:** IP67  
Proofing: IP67

## TECHNISCHE SKIZZE / Technical sketch

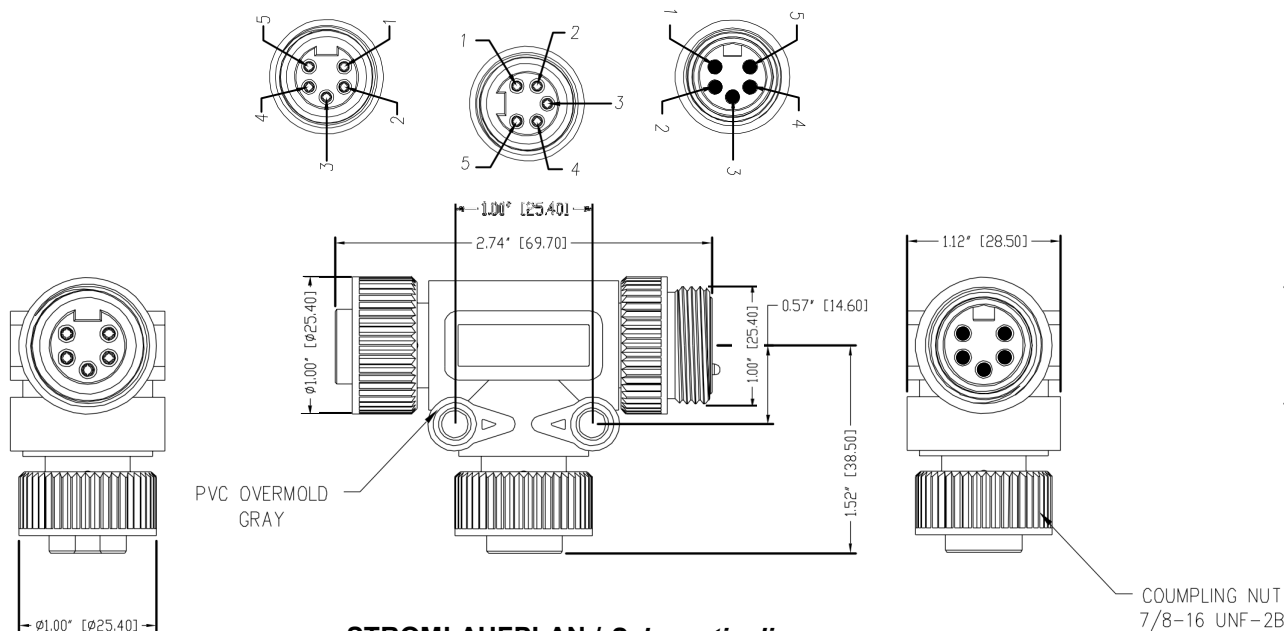

## STROMLAUFPLAN / Schematic diagram

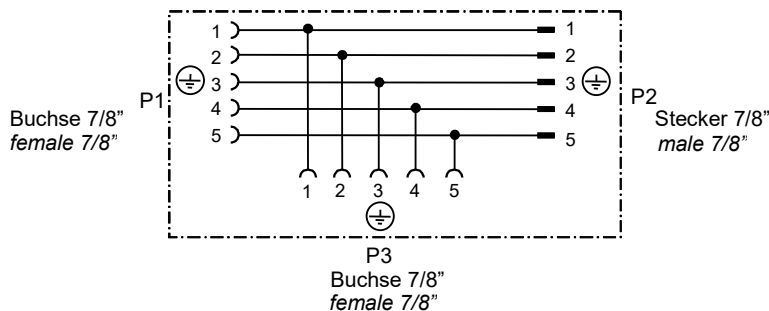

## BAUTEILE / FERTIGUNGSHINWEISE Piece parts / Manufacturing notices

- **Gute Chemikalien- und Ölbeständigkeit. Beim Einsatz aggressiver Medien ist die Materialbeständigkeit applikationsbezogen zu überprüfen.** / Good chemical and oil resistance. When using aggressive mediums, material resistance based on application must be checked.

				Datum/Date	Name	Datenblatt / Data sheet		
				Bear. Originator	22.12.03			Ma
				Gepr. Approved	31.08.17	Schu	Art. No.: 7000-50061-000000	
c	Aktualisierung	8.8.17	Eb					
b	Kennwerte geänd.	05.04.04	Teu					
Idx.	Änderung / Update	Datum/ Date	Name					
a	Erstausgabe	22.12.03	Ma	31.08.2017	7000-50061db.doc	T-Stück 7/8" Buchse auf Stecker und Buchse T-connector 7/8" female on male and female		Blatt 1 von 1 Sheet