

# Produktthinweis

## Verzahnungseinheit, winkeleinstellbar

Plananlage flächig

## **Gültigkeitshinweis**

Abbildungen in dem vorliegenden Dokument können von dem gelieferten Produkt abweichen. Irrtümer und Änderungen aufgrund des technischen Fortschritts vorbehalten.

## **Ein Wort zum Urheberrecht**

Dieses Dokument ist urheberrechtlich geschützt und wurde ursprünglich in deutscher Sprache erstellt. Die Vervielfältigung und Verbreitung des Dokumentes oder einzelner Inhalte ist ohne Einwilligung des Rechteinhabers untersagt und zieht straf- oder zivilrechtliche Folgen nach sich. Alle Rechte, auch die der Übersetzung, bleiben vorbehalten.

© Copyright by INDEX-Werke GmbH & Co. KG

## Verzahnungseinheit, winkeleinstellbar

Plananlage flächig

### Voreinstellung

- die Voreinstellung erfolgt ausserhalb des Werkzeughalters, dadurch wird ein spielfreier Sitz in den Lagern erreicht
- Ring (A), Kegel (B) und Spannhülsen (C) zusammensetzen
- mit Zylinderschraube (D) den Aufnahmedorn (E) festziehen
- durch Abstimmen (Abschleifen) des Rings (A) den erforderlichen Aussendurchmesser  $17\text{mm}+0,004$  einstellen
- für den Einbau in die Verzahnungseinheit wieder zerlegen

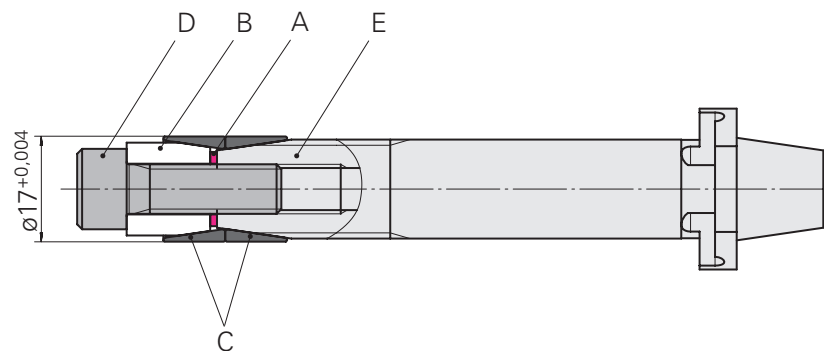

## Verzahnungseinheit, winkeleinstellbar

Plananlage flächig

### Einbau

- Aufnahme (E) und eingesetzter Wälzfräser (Y) mit Zylinderschraube (Z) festziehen, 20Nm
- Platte (F) mit Linsenkopfschraube (G) an Gehäuse (H) befestigen
- Deckel (I) und Gehäuse (H) zusammenbauen
- in Verzahnungseinheit (J) einsetzen
- Plananlage (K) des Gehäuses (H) beim Einbau beachten
- Platte (F) als seitlichen Anschlag benutzen
- Zylinderschraube (D) festziehen
- Zylinderschrauben (L) festziehen

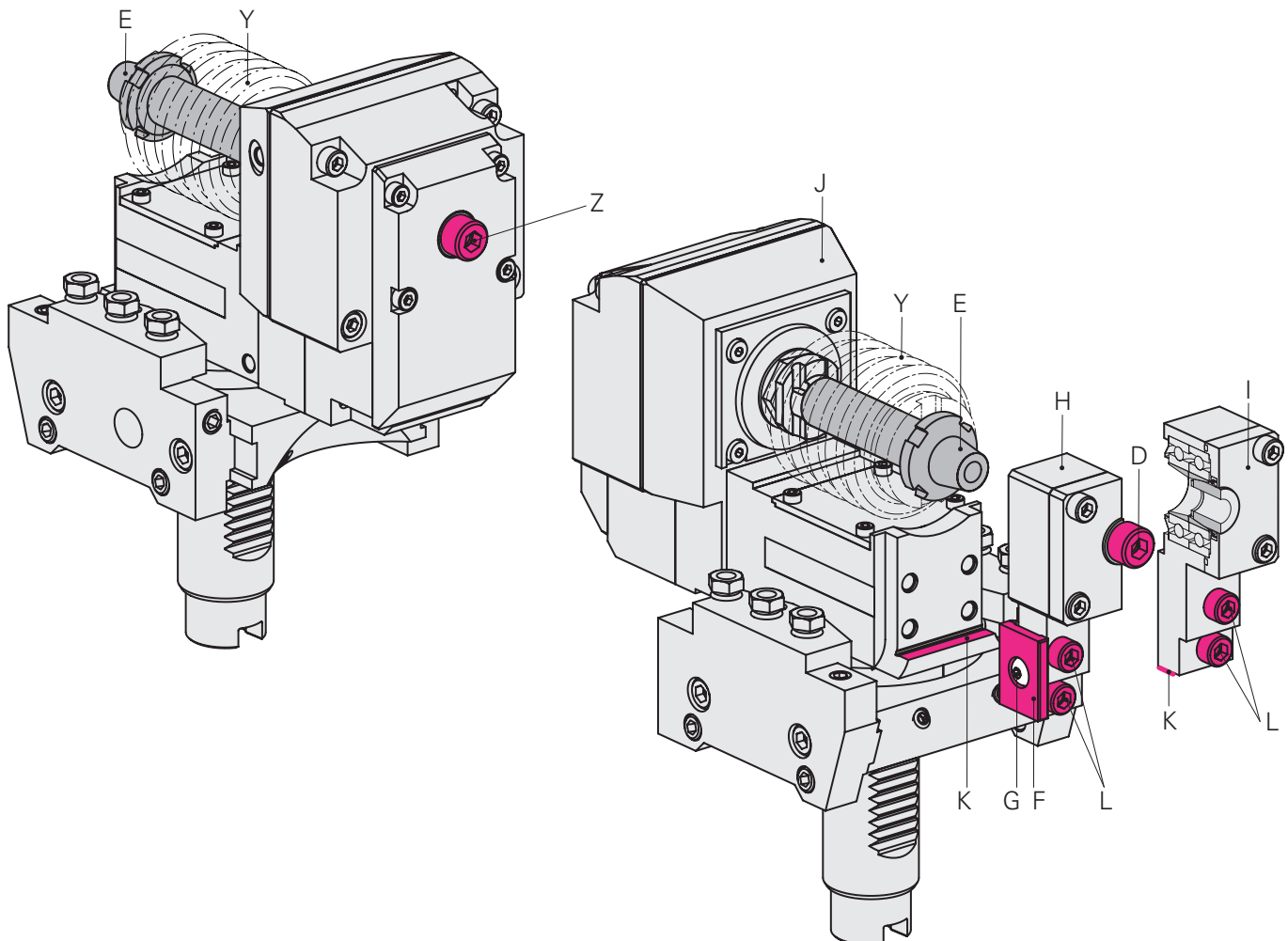

## Verzahnungseinheit, winkeleinstellbar

Plananlage flächig

### Winkeleinstellung

- Winkel und Drehzahl sind entsprechend den Angaben des Herstellers von Wälzfräsern einzustellen
- Winkeleinstellschraube (W) dient zur Grobeinstellung
- Winkeleinstellung wird im eingebauten Zustand in der Maschine über die geschliffene Meßflächen (M) eingestellt

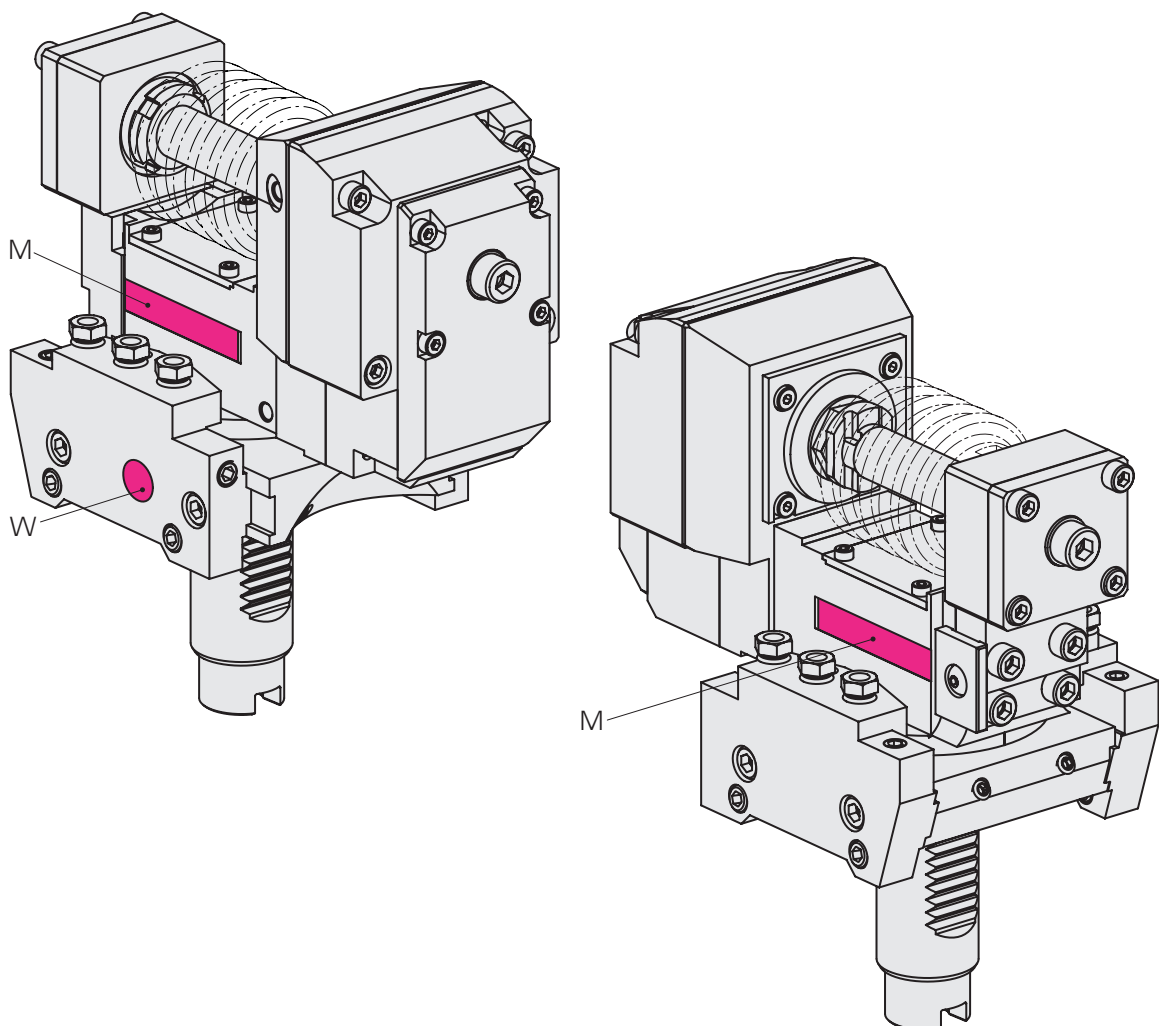

#### Produktinweis

Verzahnungseinheit, winkeleinstellbar - Plananlage flächig  
W9800022DE-02.02.18







**INDEX-Werke GmbH & Co. KG  
Hahn & Tessky**

Plochinger Straße 92  
D-73730 Esslingen

Fon +49 711 3191-0  
Fax +49 711 3191-587

[info@index-werke.de](mailto:info@index-werke.de)  
[www.index-werke.de](http://www.index-werke.de)