

刀具驱动单元 MS16/MS22 1:1 VDI 20 (G)

技术特点

MS系列溜板系统	MS16/MS22
驱动装置	直接驱动
固定装置MS	平键/销子
传动比	1:1
冷却	内冷
压力	80 bar
夹具	VDI 20
X [mm]	-
Y [mm]	-
Z [mm]	37
INDEX TRAUB产品	MS16-6 • MS16-6 Plus

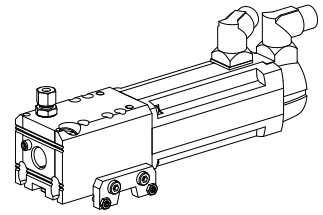

备注

只能安装在横向溜板上！此单元必须与一个集中润滑装置相连接！只有在同时使用指定电机之一以及相应的装置时才允许使用此单元！

(交流) 电机，2 Nm – 10129463 (Siemens 1FT7034-5AK71-1NG2-Z R06) 包含在供应范围内。UNIT 225

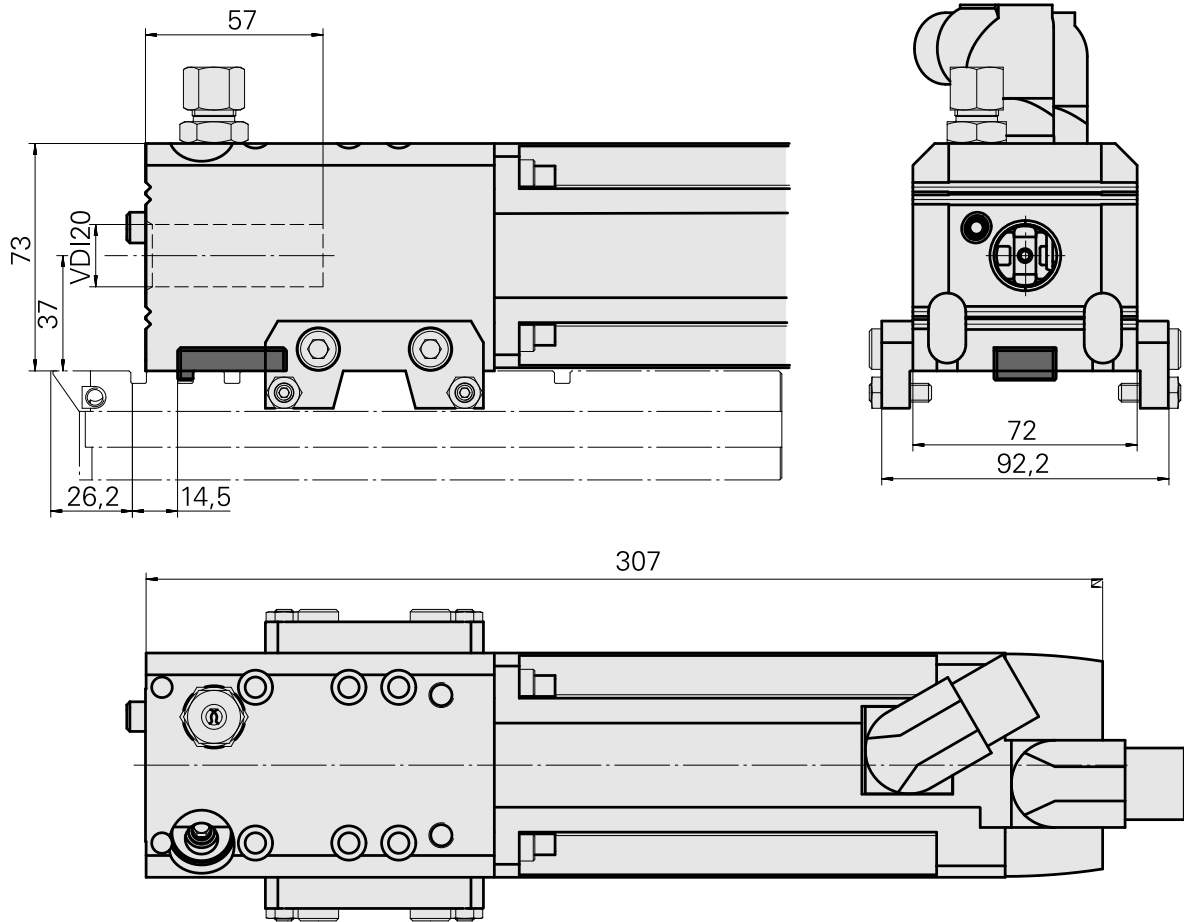

文件

没有针对此产品的任何下载