

## 多边形车削单元 MS52 4.194:1 INDEX CAPTO C3

### 技术特点

|               |                  |
|---------------|------------------|
| MS系列溜板系统      | MS52             |
| 驱动装置          | 直接驱动             |
| 固定装置MS        | 平键/销子            |
| 传动比           | 4.194:1          |
| 冷却            | 外冷               |
| 压力            | 30 bar           |
| 夹具            | INDEX CAPTO C3   |
| <b>X [mm]</b> | 42               |
| <b>Y [mm]</b> | —                |
| <b>Z [mm]</b> | 37,5             |
| INDEX TRAUB产品 | MS52C • MS52-6.3 |

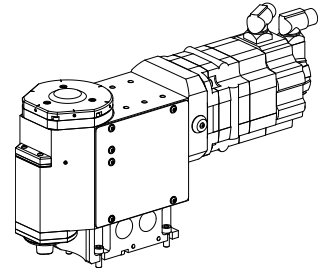

### 备注

只能安装在横向溜板上！此单元必须与一个集中润滑装置相连接！机床必须拥有一个多边形车削准备选项！只有在同时使用指定电机之一以及相应的装置时才允许使用此单元！

(交流) 电机，10 Nm – 12107824 (Siemens 1FT7062-5WK74-1NK2) 包含在供应范围内。UNIT 156

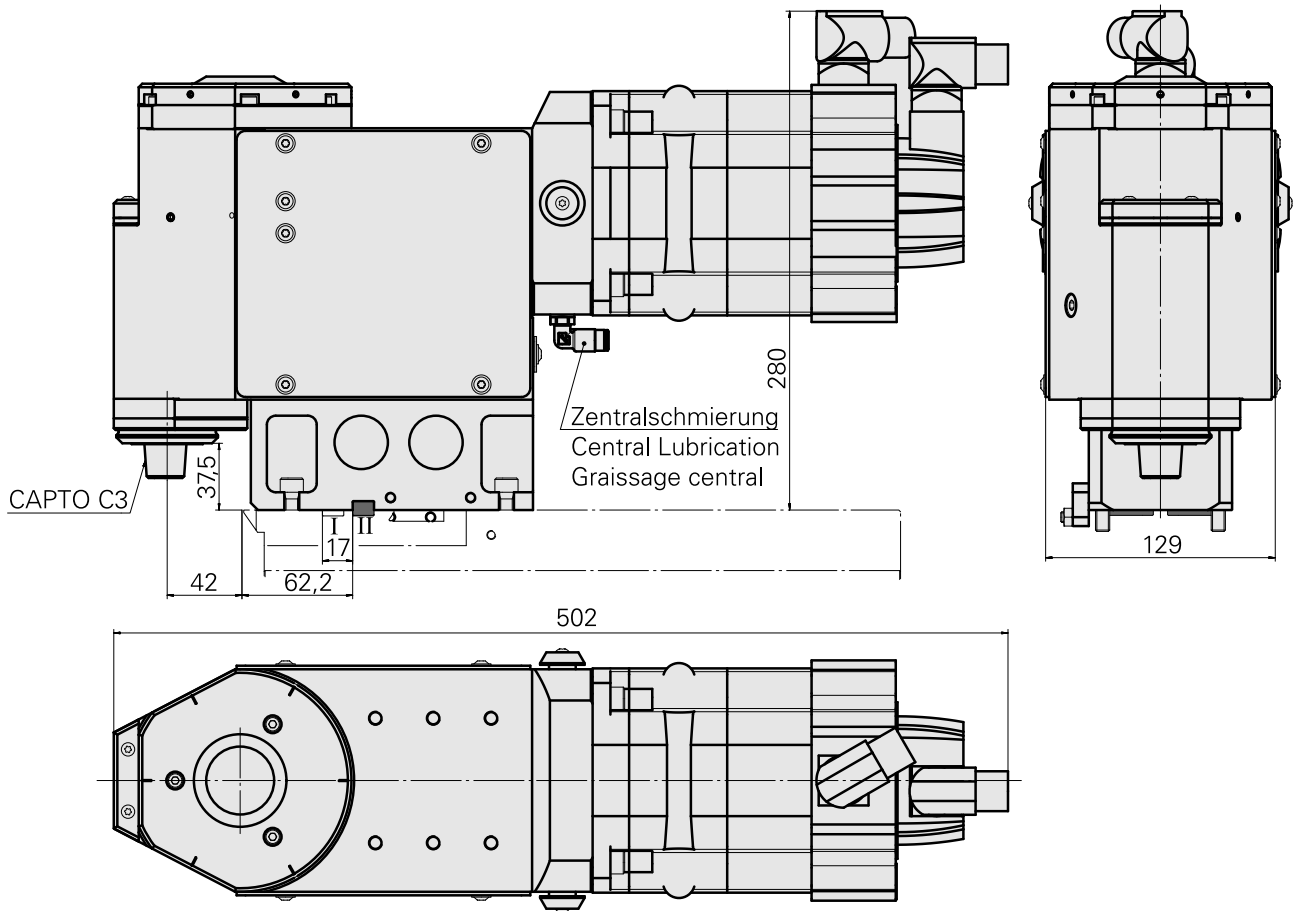

---

## 文件

没有针对此产品的任何下载

## 附件

转至运行所需

### [Cable kit, 5m im Arbeitsraum](#)

产品ID：10912003  
以前的产品ID：GM5702.9055

---

### [Assembly parts](#)

产品ID：12103140  
以前的产品ID：

---

## 可选附件

其他附件

### [Cassette](#)

产品ID：10654226  
以前的产品ID：W9990294

|        |                |
|--------|----------------|
| 刀座附件类别 | 夹具             |
| 刀片座，右侧 | 用于 DC.. 11T3.. |

### [Cassette](#)

产品ID：10305934  
以前的产品ID：W9990295

|        |                |
|--------|----------------|
| 刀座附件类别 | 夹具             |
| 刀片座，左侧 | 用于 DC.. 11T3.. |

---

### Base element

产品ID：10269925  
以前的产品ID：223800.2301

|                 |               |
|-----------------|---------------|
| 刀座附件类别<br>基体，3刃 | 夹具<br>铣削轴 D27 |
|-----------------|---------------|

### Adaptor

产品ID：10910688  
以前的产品ID：W9991073

|                                 |               |
|---------------------------------|---------------|
| 刀座附件类别<br>转换器 INDEX CAPTO<br>C3 | 夹具<br>铣削轴 D32 |
|---------------------------------|---------------|