

基本刀架 **MS16** 切槽溜板 **Fette T160F**

技术特点

MS 系列溜板系统	MS16 切槽溜板
驱动装置	非动力式
固定装置 MS	W形齿
夹具	Fette T160F
X [mm]	88
Y [mm]	-
Z [mm]	0
INDEX TRAUB 产品	MS16-6

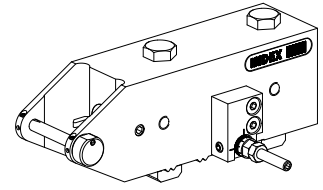

备注

滚压头专用！

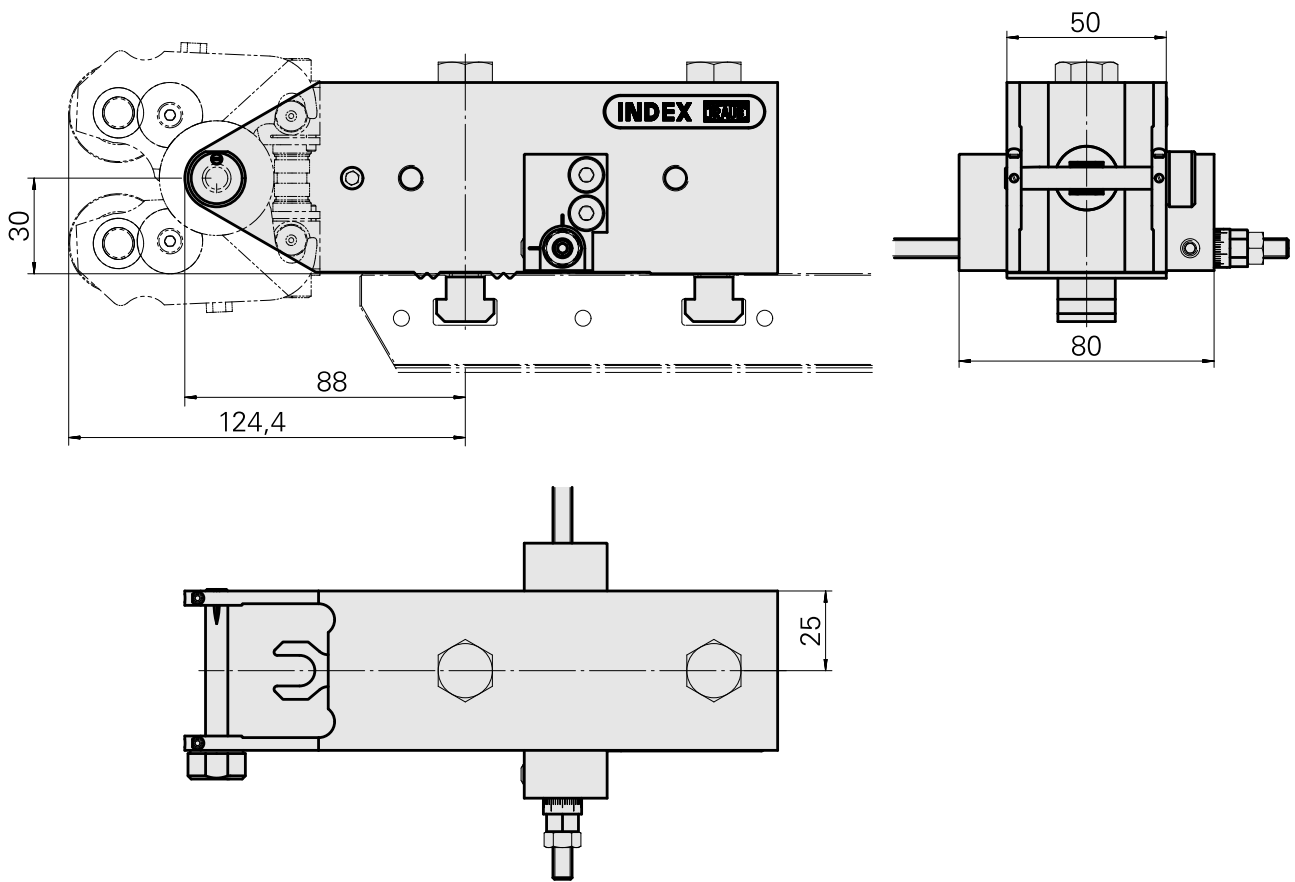

文件

没有针对此产品的任何下载

附件

可选附件

其他附件

[Stop Feineinstellung; groß](#)

产品ID：10823911

以前的产品ID：W9990754
