

多边形车削单元 MS52 5:1 INDEX CAPTO C3

技术特点

MS系列溜板系统	MS52
驱动装置	直接驱动
固定装置MS	平键/销子
传动比	5:1
夹具	INDEX CAPTO C3
X [mm]	42
Y [mm]	-
Z [mm]	37
INDEX TRAUB产品	MS52C2

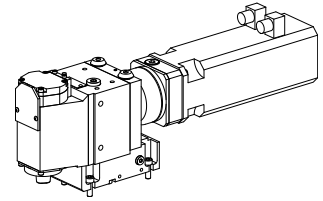

备注

只能安装在横向溜板上！此单元必须与一个集中润滑装置相连接！机床必须拥有一个多边形车削准备选项！只有在同时使用指定电机之一以及相应的装置时才允许使用此单元！

（交流）电机，5 Nm – 10177847 (Siemens 1FT6044-4AK71-4EG1)包含在供应范围内。机床专用 UNIT

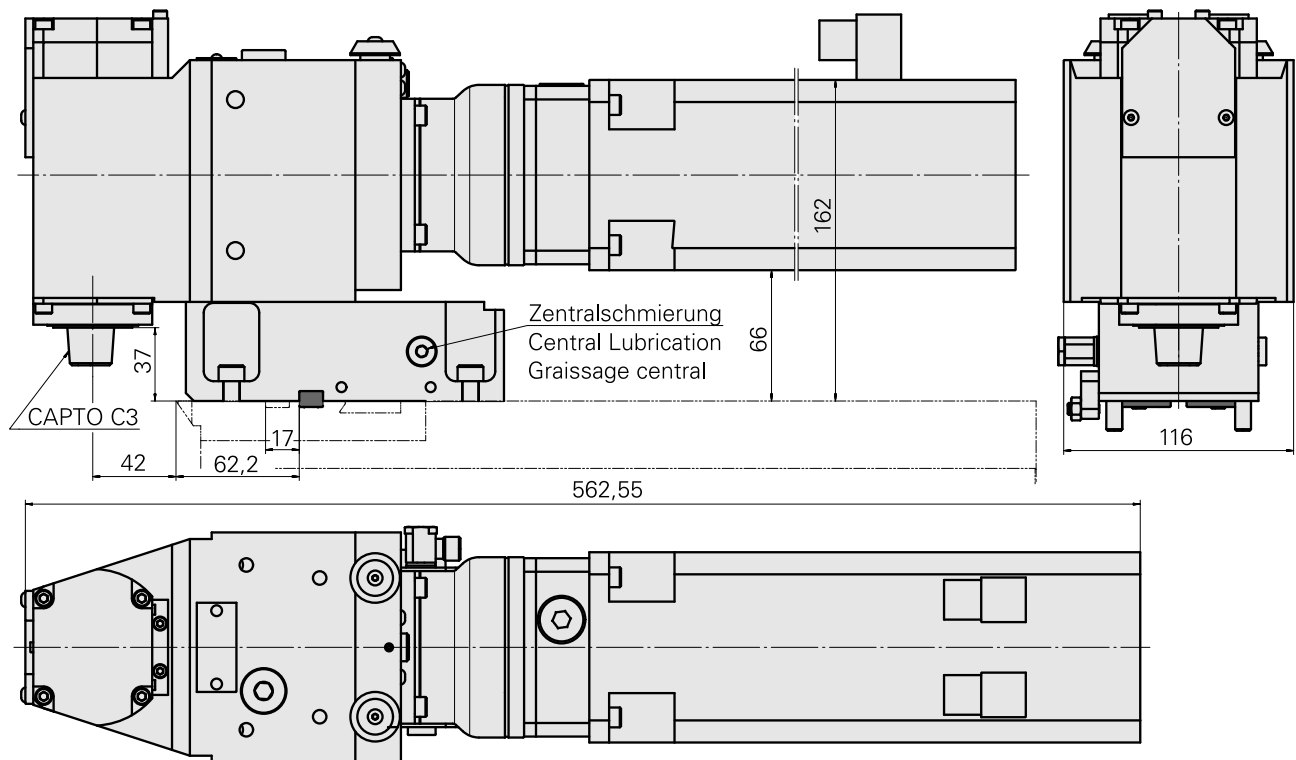

文件

没有针对此产品的任何下载

附件

转至运行所需

[Assembly parts](#)

产品ID：12103301
以前的产品ID：

[Cable im Arbeitsraum](#)

产品ID：10053852
以前的产品ID：GM5702.9056

可选附件

O-Rings

[Gasket ring](#)

产品ID：10341840
以前的产品ID：479102.1043

外购生产线
Trelleborg

TSS 材料编号

截面直径
3.53 Millimeter

外购生产线
O形圈