

锯切单元 圆棱镜 4,18:1 铣削轴 D16, 640 转/分钟

技术特点

刀柄 TNL	圆棱镜
驱动装置	正齿轮 TRAUB TNL12
固定装置 TNL	中央紧固螺栓
传动比	4,18:1
夹具	铣削轴 D22
可翻转 180°	否
方向	等于行驶方向
X [mm]	26,5
Y [mm]	-
Z [mm]	12
INDEX TRAUB 产品	TNL12 • TNL12.2

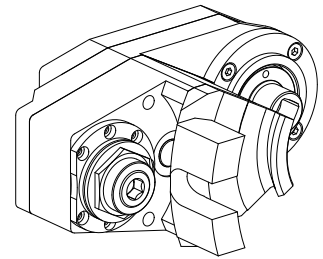

备注

盘铣刀的最大直径为80 mm！邻近工位只能在一定限度内使用！

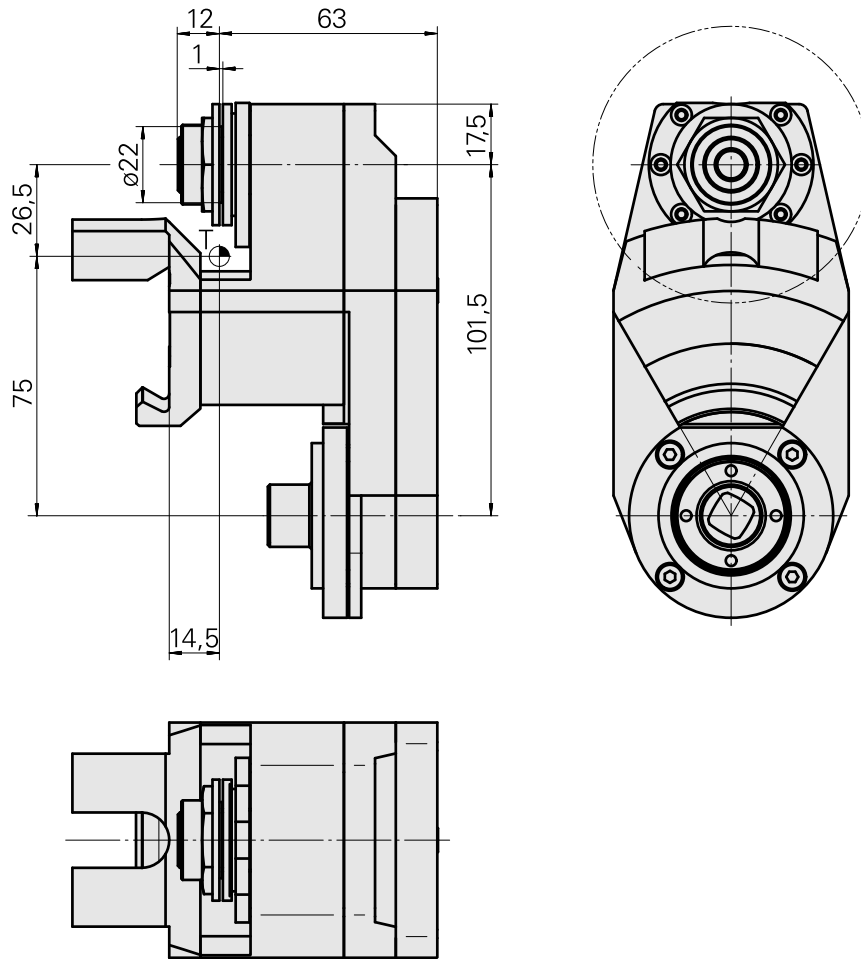

文件

没有针对此产品的任何下载

附件

可选附件

其他附件

[Saw blade](#)

产品ID：10961996

以前的产品ID：223010.63--
