

## Unità lavorazione schiena MS32/MS40 D12, posizione mandrino 6

### Caratteristiche tecniche

<b>Sistema slitte MS</b>	MS32/MS40
<b>Azionamento</b>	non azionato
<b>Fissaggio MS</b>	Chiavetta/perno
<b>Attacco</b>	D12
<b>X [mm]</b>	104,2
<b>Y [mm]</b>	17,5
<b>Z [mm]</b>	–
<b>Prodotti INDEX TRAUB</b>	MS32C • MS32-6.2 • MS40-6 • MS32-6.3

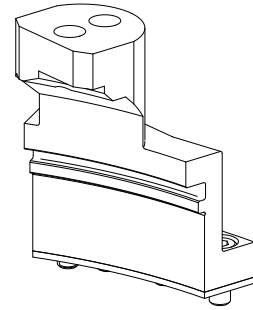

### Istruzioni

Utilizzabile solo nella posizione 6 su INDEX MS32-6 a partire dalla macchina 150832 e su INDEX MS40-6 a partire dalla macchina 200198!

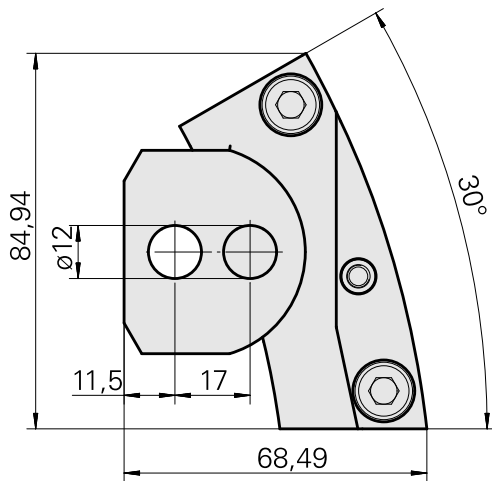
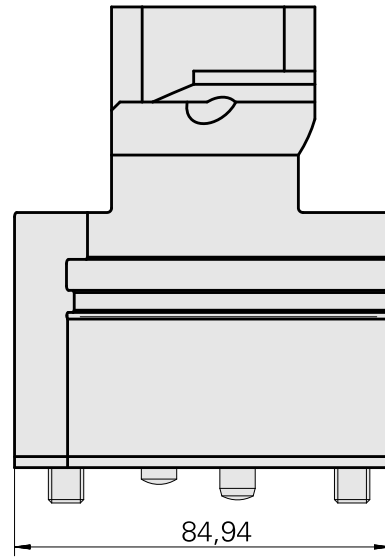
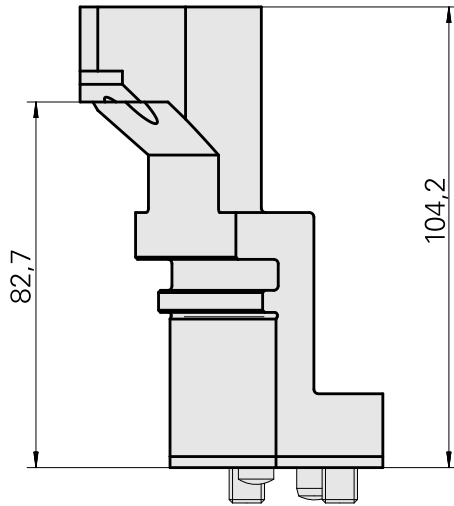

## **Documenti**

Non sono disponibili download per questo prodotto