

Unité d'entraînem. Pour outils MS16/ (G)

Données techniques

Système de chariot MS	MS16/MS22
Entraînement	Entraînement direct
Fixation MS	Clavette/goupille
Rapport vitesse	1:1
Arrosage	central
Pression	80 bar
Attachement	VDI 20
X [mm]	–
Y [mm]	–
Z [mm]	37
Produits INDEX TRAUB	MS16-6 • MS16-6 Plus

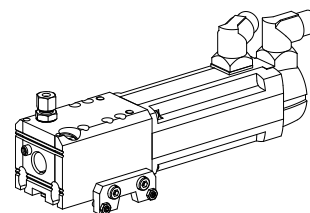

Remarque

Utilisable uniquement sur le chariot transversal ! L'unité doit être raccordée à un système de lubrification centralisée ! Le module ne doit être utilisé qu'en combinaison avec un des moteurs indiqués et avec l'UNITÉ correspondante !

Moteur (CA), 2 Nm – 10129463 (Siemens 1FT7034-5AK71-1NG2-Z R06) compris dans la livraison. UNIT 225

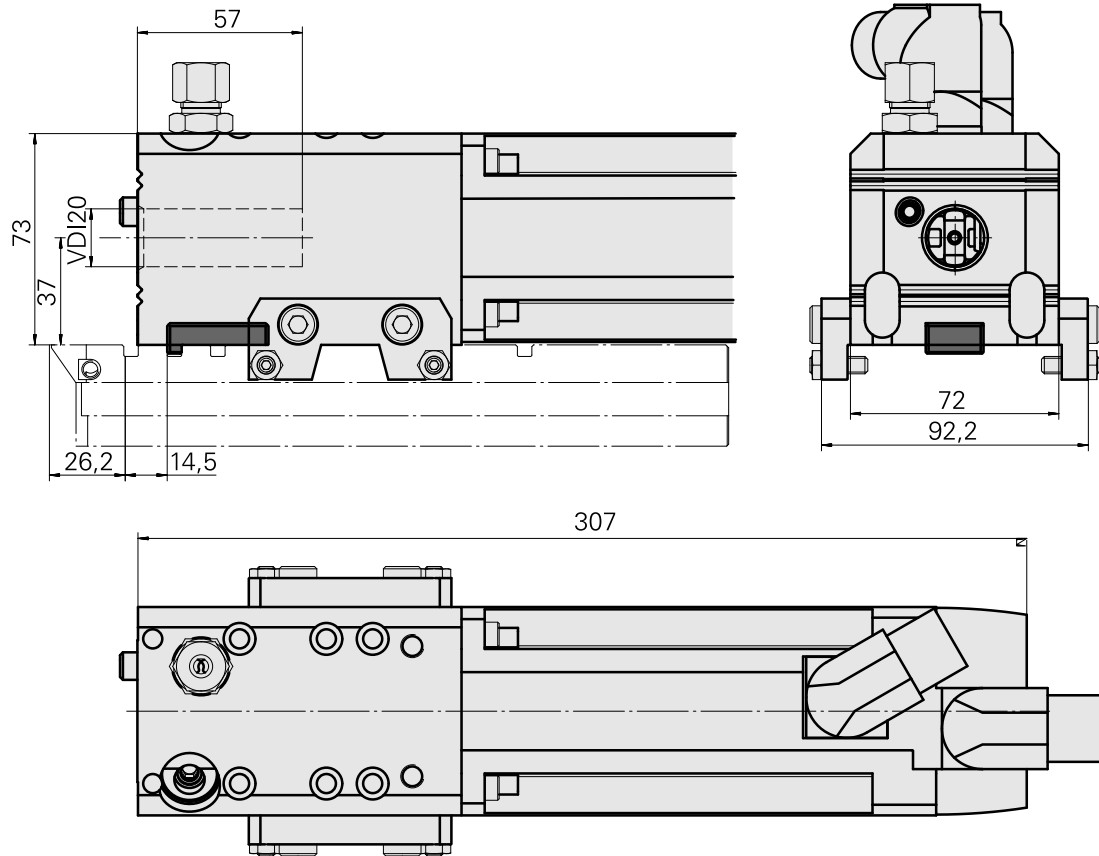

Documents

Aucun téléchargement n'est disponible pour ce produit