

Porte-foret, Spécialement pour l'outil de marquage WriteStar

Données techniques

Queue VDI	VDI 40
Entraînement	non entraîné
Fixation VDI	aucune
Attachement	D12
Réversible 180°	non
X [mm]	68
Y [mm]	-
Z [mm]	-
Produits INDEX TRAUB	G300 • G400 • V200 • G250 • V160C • V160G • V300 • TNA400 • B400 • B500 • TNA500.2 • TNA400.2 • G420 • G400.2 • G500 • G520 • TNA400.3 • B400.3 • B500.3 • TNA500.3

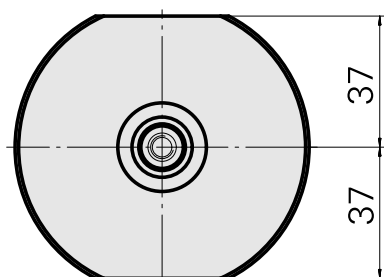
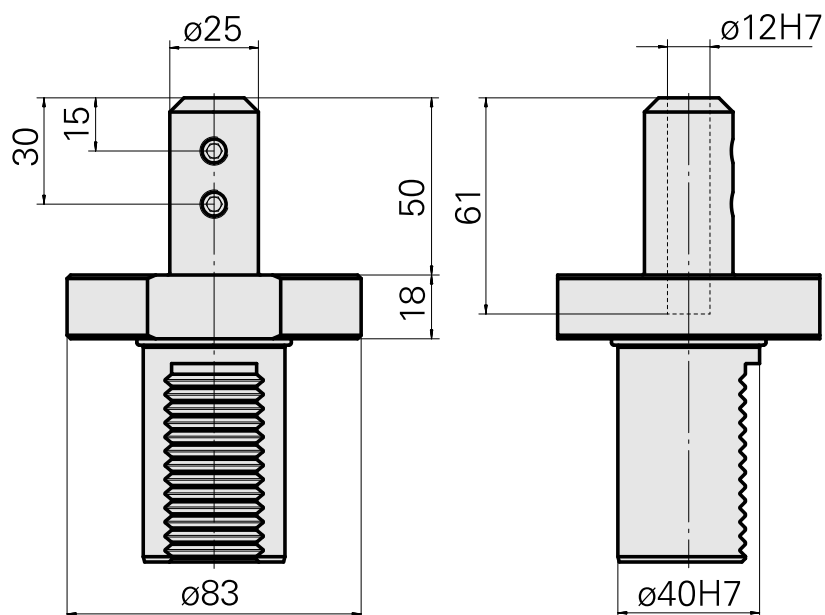
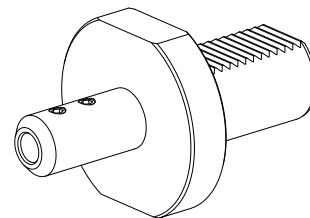

Documents

Aucun téléchargement n'est disponible pour ce produit

Accessoires

Accessoires optionnels

Accessoires de porte-outils

[Outil de marquage, Angle/rayon de pointe 90°/R0,5mm](#)

ID produit : 10448780

Ancienne ID produit : W9990300

Catégorie
d'accessoires PO
Outil de marquage

Logement d'outils
12mm