

## Werkzeugantriebseinheit MS16/MS22 1:1(G)

### Technische Daten

<b>Schlittensystem MS</b>	MS16/MS22
<b>Antrieb</b>	Direktantrieb
<b>Fixierung MS</b>	Passfeder/Stift
<b>Übersetzung</b>	1:1
<b>Kühlung</b>	innen
<b>Druck</b>	80 bar
<b>Aufnahme</b>	VDI 20
<b>X [mm]</b>	–
<b>Y [mm]</b>	–
<b>Z [mm]</b>	37
<b>Produkte INDEX TRAUB</b>	MS16-6 • MS16-6 Plus

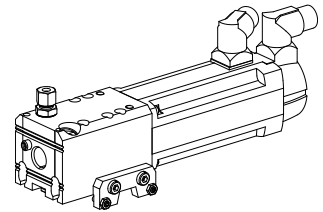

### Hinweis

Nur auf den Querschlitten einsetzbar! Die Einheit muss an eine Zentralschmierung angeschlossen werden! Die Einheit darf nur in Kombination mit einem der angegebenen Motoren und der entsprechenden UNIT verwendet werden!

Motor (AC), 2 Nm – 10129463 (Siemens 1FT7034-5AK71-1NG2-Z R06) im Lieferumfang enthalten. UNIT 225

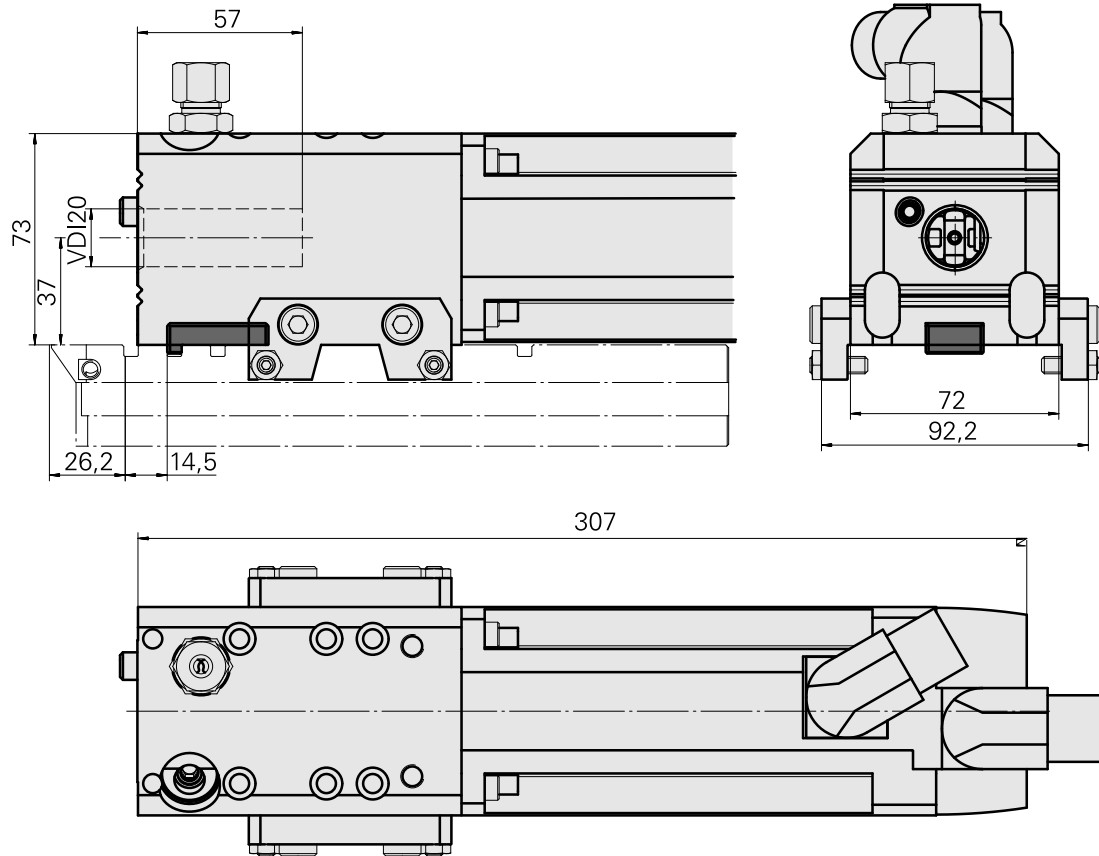

## **Dokumente**

Für dieses Produkt sind keine Downloads vorhanden