

Verschlussstopfen

Technische Daten

Antrieb	nicht angetrieben
Fixierung MS	Schaft D32
X [mm]	16
Y [mm]	-
Z [mm]	-
Produkte INDEX TRAUB	MS52C • MS52-6.3

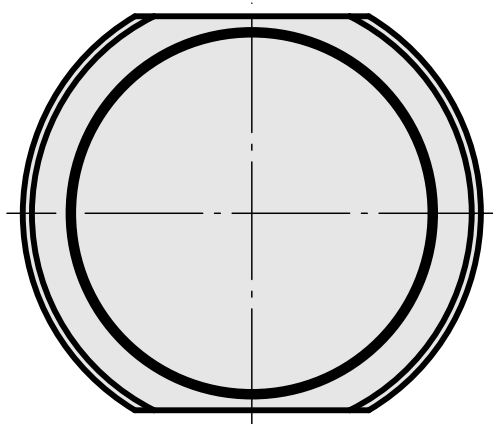
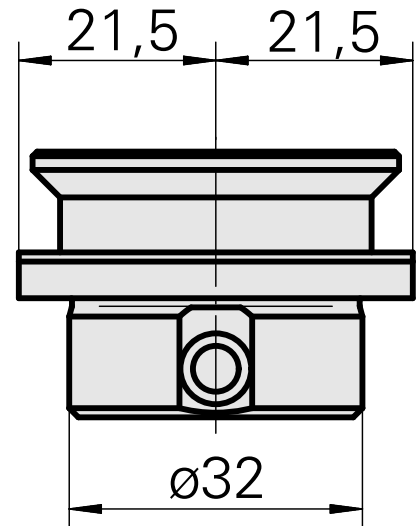
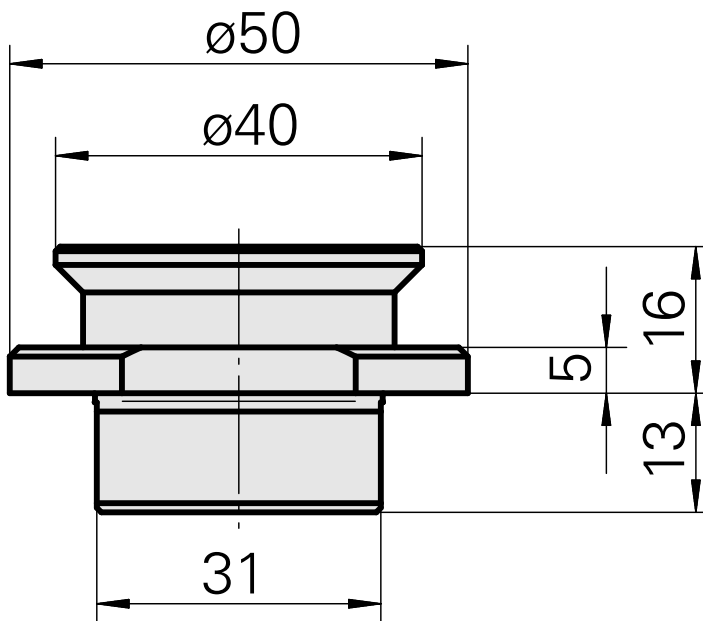
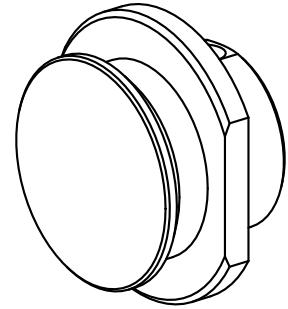

Dokumente

Für dieses Produkt sind keine Downloads vorhanden